

English | Accessory
1. x6 for PSU/PCIe
2. x18 for MB/SSD
3. x9 for HDD
4. x3 for MB

Español | Accesorios
1. x6 para PSU/PCIe
2. x18 para MB/SSD
3. x9 para HDD
4. x3 para MB

日本語 | アクセサリー
1. x6 PSU/PCIe 用
2. x18 MB/SSD 用
3. x9 HDD 用
4. x3 MB 用

Deutsch | Zubehör
1. x6 für PSU/PCIe
2. x18 für MB/SSD
3. x9 für HDD
4. x3 für MB

Italiano | Accessori
1. x6 per PSU/PCIe
2. x18 per MB/SSD
3. x9 per HDD
4. x3 per MB

한국어 | 액세서리
1. x6 PSU/PCIe 용
2. x18 MB/SSD 용
3. x9 HDD 용
4. x3 MB 용

Français | Accessoires
1. x6 pour PSU/PCIe
2. x18 pour MB/SSD
3. x9 pour HDD
4. x3 pour MB

Čeština | Příslušenství
1. x6 pro PSU/PCIe
2. x18 pro MB/SSD
3. x9 pro HDD
4. x3 pro MB

繁体中 | 配件
1. x6 用於 PSU/PCIe
2. x18 用於 MB/SSD
3. x9 用於 HDD
4. x3 用於 MB

Polski | Akcesoria
1. x6 do PSU/PCIe
2. x18 do MB/SSD
3. x9 do HDD
4. x3 do MB

Türkçe | Aksesuar
1. x6 PSU/PCIe için
2. x18 MB/SSD için
3. x9 HDD için
4. x3 MB için

简体中 | 配件
1. x6 用于 PSU/PCIe
2. x18 用于 MB/SSD
3. x9 用于 HDD
4. x3 用于 MB

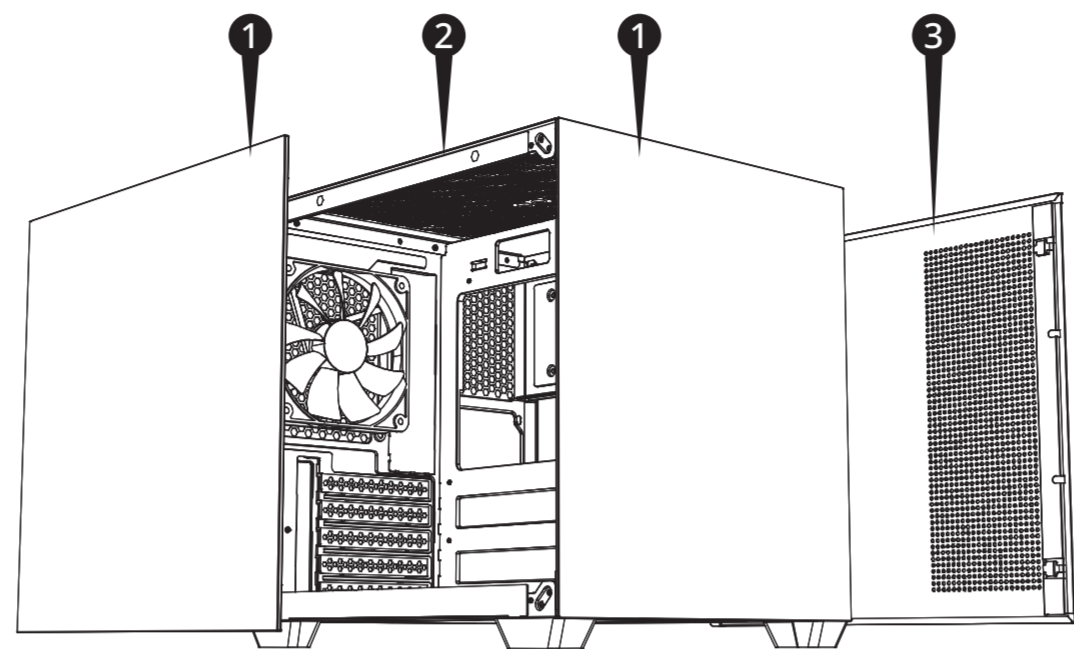

English |
1. Glass x 2
2. Top cover
3. Side cover

Polski |
1. Szkló x 2
2. Pokrywa górna
3. Pokrywa boczna

Čeština |
1. Sklo x 2
2. Horní kryt
3. Boční kryt

한국어 |
1. 유리 x 2
2. 상단 커버
3. 측면 커버

Deutsch |
1. Glas x 2
2. Oben abdeckung
3. Seitenabdeckung

Español |
1. Vidrio x 2
2. Cubierta superior
3. Cubierta lateral

Türkçe |
1. Cam x 2
2. Üst Kapak
3. Yan Kapak

繁体中 |
1. 玻璃 x 2
2. 上方蓋
3. 側蓋

Français |
1. Verre x 2
2. Couvercle supérieur
3. Couvercle latéral

Italiano |
1. Vetro x 2
2. Copertura superiore
3. Copertura laterale

日本語 |
1. ガラス x 2
2. 上方カバー
3. サイドカバー

简体中 |
1. 玻璃 x 2
2. 上方蓋
3. 側蓋

Thank You!

:D

We hope you have a great user experience!

1 |

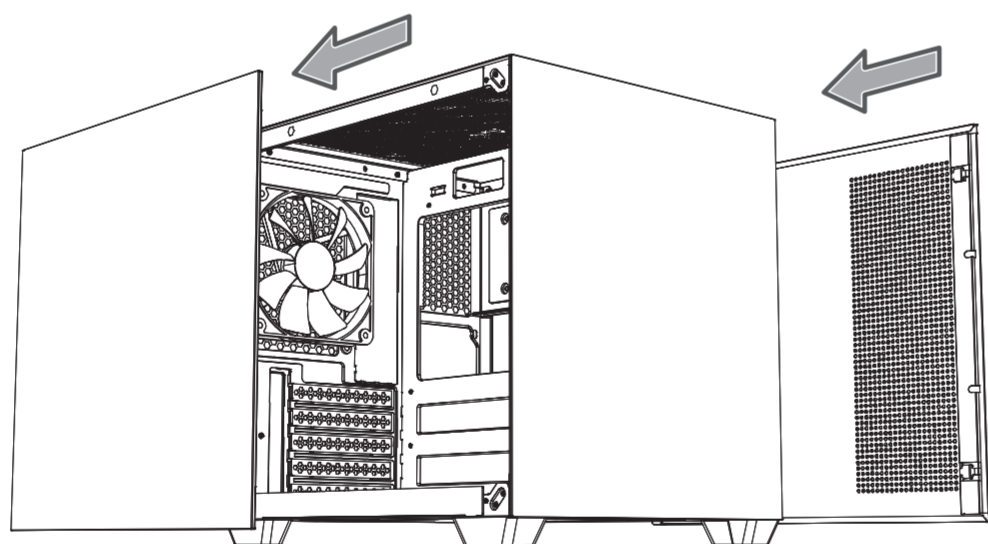

English | Side panel disassembly
Unscrew the screws on the back and take off the side panel.

Deutsch | Seitenpanel demontage
Schrauben auf der Rückseite lösen und das Seitenpanel abnehmen.

Français | Démontage du panneau latéral
Dévissez les vis à l'arrière et retirez le panneau latéral.

Polski | Demontaż panelu bocznego
Odkręć śruby z tyłu i zdejmij panel boczny.

Español | Desmontaje del panel lateral
Afloje los tornillos en la parte posterior y retire el panel lateral.

Italiano | Smontaggio del pannello laterale
Svita le viti sul retro e rimuovi il pannello laterale.

Čeština | Demontáž bočního panelu
Povolte šrouby na zadní straně a sundejte boční panel.

Türkçe | Yan Paneli Sökme
Arkadaki vidaları sökün ve yan paneli çıkarın.

日本語 | サイドパネルの分解
背面のネジを外し、サイドパネルを取り外します。

한국어 | 측면 패널 분해
뒤쪽의 나사를 풀고 측면 패널을 제거합니다.

繁体中 | 側邊板拆卸
轉開後方螺絲並取下側板。

简体中 | 側邊板拆卸
卸下背面的螺絲，然後取下側邊板。

2 |

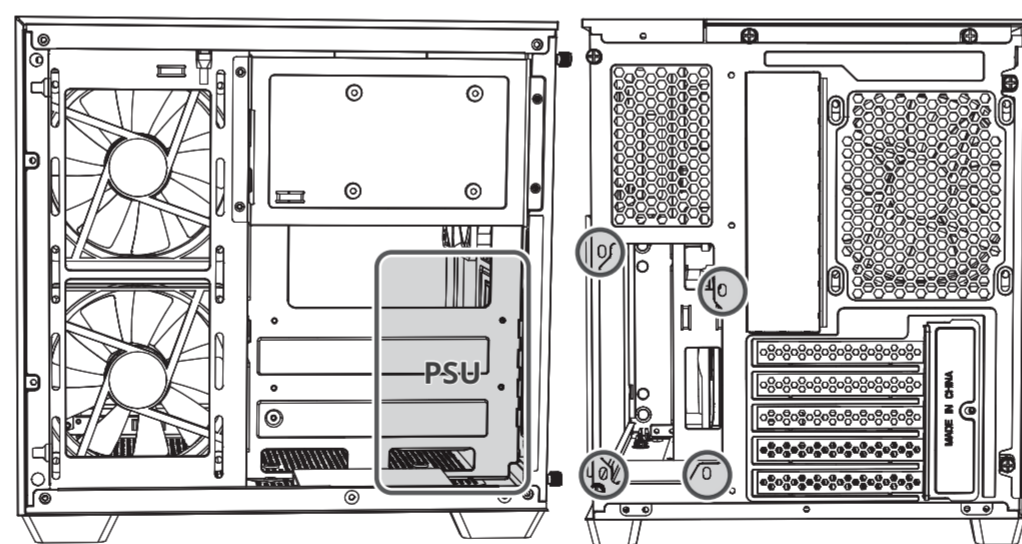

English | Power supply unit (PSU) installation
Insert the power from the side, fix it in position, and then tighten it with the power screw.

Deutsch | Installation des netzteils (PSU)
Strom von der Seite einführen, in Position fixieren und dann mit dem Schraubendreher anziehen.

Français | Installation de l'alimentation (PSU)
Insérez le courant depuis le côté, fixez-le en position, puis serrez-le avec la vis de l'alimentation.

Polski | Instalacja jednostki zasilającej (PSU)
Włóż zasilanie z boku, umieść je w pozycji, a następnie dokręć za pomocą śruby zasilającej.

Español | Instalación de la fuente de alimentación (PSU)
Inserte la corriente desde el lateral, fije en posición y luego apriete con el tornillo de la fuente de alimentación.

Italiano | Installazione dell'alimentatore (PSU)
Inserire l'alimentazione dal lato, fissarla in posizione e quindi serrarla con la vite di alimentazione.

Čeština | Instalace zdroje (PSU)
Vložte napájení z boku, upevněte jej na místo a poté utáhněte pomocí napájecího šroubu.

Türkçe | Güç kaynağı ünitesi (PSU) kurulumu
Yandan gücü yerleştirin, konumunu sabitleyin ve ardından güç vidası ile sıkın.

日本語 | 電源ユニット (PSU) の取り付け
側面から電源を差し込み、位置を固定した後、電源ネジで締めます。

한국어 | 전원 공급 장치(PSU) 설치
전원을 측면에서 삽입하고, 위치를 고정한 후, 전원 나사로 조입니다.

繁体中 | 電源供應器(PSU)安裝
側面放入電源，固定位置後，用電源螺絲鎖緊。

简体中 | 电源(PSU)安装
从侧面插入电源，固定好位置后，使用电源螺絲鎖緊。

3 |

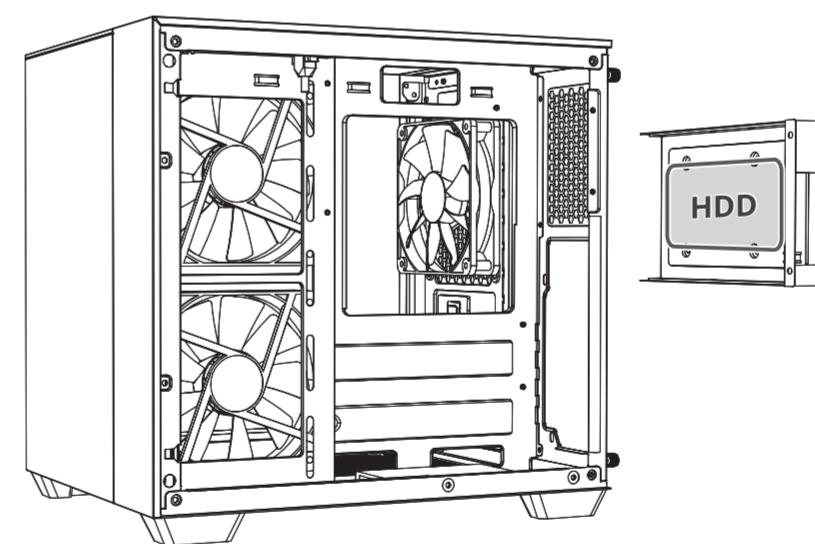

English | 3.5" HDD installation
Unscrew the screws and remove the tray. One HDD can be installed on the back.

Deutsch | 3,5" HDD installation
Schrauben lösen und die Ablage entfernen. Ein HDD kann auf der Rückseite installiert werden.

Français | Installation du HDD 3.5"
Dévissez les vis et retirez le support. Un HDD peut être installé à l'arrière.

Polski | Instalacja HDD 3,5"
Odkręć śruby i usuń tacę. Jeden HDD może być zainstalowany z tyłu.

Español | Instalación de HDD de 3.5"
Afloje los tornillos y retire la bandeja. Se puede instalar un HDD en la parte posterior.

Italiano | Installazione HDD 3.5"
Svita le viti e rimuovi il vassoio. Un HDD può essere installato sul retro.

Čeština | Instalace HDD 3.5"
Povolte šrouby a odstraňte přihrádku. HDD lze nainstalovat na zadní stranu.

Türkçe | 3.5" HDD kurulumu
Vidaları sökün ve tepsiyi çıkarın. Bir HDD arka tarafa kurulabilir.

日本語 | 3.5" HDDの取り付け
ネジを外してトレイを取り外します。HDDは背面に取り付けできます。

한국어 | 3.5" HDD 설치
나사를 풀고 트레이를 제거합니다. HDD는 뒷면에 설치할 수 있습니다.

繁体中 | 3.5" HDD安裝
轉開螺絲取下硬碟架，反面可以安裝1個HDD。

简体中 | 3.5" HDD安装
卸下螺絲并移除托盘。一个HDD可以安装在后方。

4 |

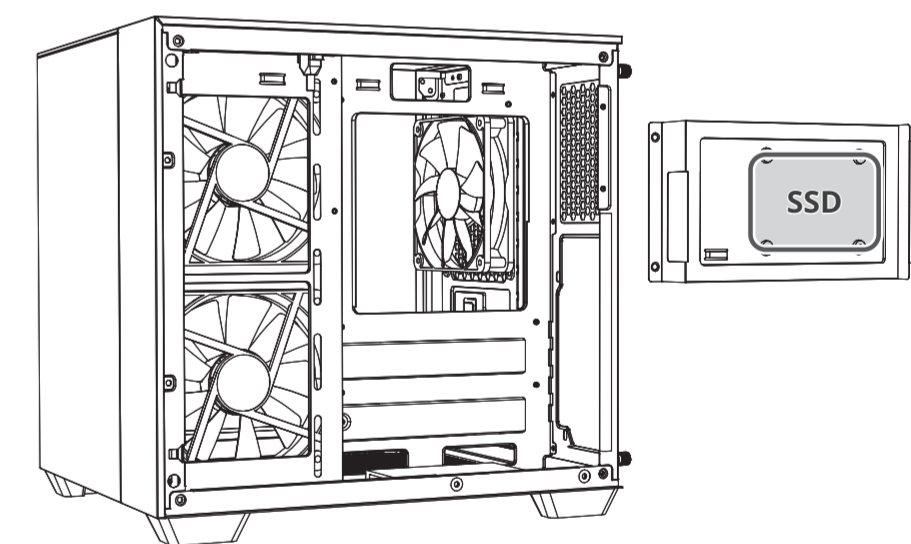

English | 2.5" SSD installation
Unscrew the screws and remove the tray. SSD can be installed on the front.

Deutsch | 2,5" SSD installation
Schrauben lösen und die Ablage entfernen. SSD kann auf der Vorderseite installiert werden.

Français | Installation du SSD 2.5"
Dévissez les vis et retirez le support. Le SSD peut être installé à l'avant.

Polski | Instalacja SSD 2,5"
Odkręć śruby i usuń tacę. SSD może być zainstalowany z przodu.

Español | Instalación de SSD de 2.5"
Afloje los tornillos y retire la bandeja. El SSD se puede instalar en la parte frontal.

Italiano | Installazione SSD 2.5"
Svita le viti e rimuovi il vassoio. Il SSD può essere installato sul fronte.

Čeština | Instalace SSD 2.5"
Povolte šrouby a odstraňte přihrádku. SSD lze nainstalovat na přední stranu.

Türkçe | 2.5" SSD kurulumu
Vidaları sökün ve tepsiyi çıkarın. SSD ön tarafa kurulabilir.

日本語 | 2.5" SSDの取り付け
ネジを外してトレイを取り外します。SSDは前面に取り付けできます。

한국어 | 2.5" SSD 설치
나사를 풀고 트레이를 제거합니다. SSD는 앞면에 설치할 수 있습니다.

繁体中 | 2.5" SSD安裝
轉開螺絲取下硬碟架，正面可安裝1個SSD。

简体中 | 2.5" SSD安装
卸下螺絲并移除托盘。SSD可以安装在前方。

English | Warranty Policy

Thank you for purchasing FSP product!

FSP warrants that the product will be free of defects in material and workmanship, and provides the warranty period-identified on the product package from the power supply on the date of purchase.

In the event that warranty policy might be different in certain regions; please contact local authorized FSP reseller where the product is purchased.

The warranty is applied to damages caused through normal use and is void if it is resulted from, but not limited to, the following situations:

- Wear and tear associated with normal use
- Any modification, abuse, accident, disassembly, misapplication, or unauthorized repair
- Removal of any manufacturer label(s) or sticker(s)
- Any improper operation, including any use not in accordance with any supplied product instructions
- Any other cause which does not relate to a product defect in materials or workmanship

FSP Group USA Corp.

Deutsch | Garantiebedingungen

Vielen Dank für den Kauf eines FSP-Produkts!

FSP garantiert, dass das Produkt frei von Material- und Verarbeitungsfehlern ist, und gewährt die auf der Produktverpackung angegebene Garantiezeit ab dem Kaufdatum des Netzteils.

Im Falle von regionalen Unterschieden der Garantiepolitik kontaktieren Sie bitte den autorisierten FSP-Händler, bei dem das Produkt gekauft wurde.

Die Garantie gilt für Schäden, die durch normale Nutzung entstehen und erlischt, wenn sie durch eine der folgenden Situationen verursacht werden, jedoch nicht beschränkt auf:

- Abnutzung im Zusammenhang mit normalem Gebrauch
- Jede Modifikation, Missbrauch, Unfall, Zerlegung, Fehlanwendung oder unautorisierte Reparatur
- Entfernen von Herstelleretiketten oder Aufklebern
- Jede falsche Bedienung, einschließlich jeder Nutzung, die nicht den mitgelieferten Produkthanweisungen entspricht
- Jede andere Ursache, die nicht auf einen Material- oder Verarbeitungsfehler des Produkts zurückzuführen ist.

FSP Group USA Corp.

ATTENTION | ACHTUNG | ATTENTION | UWAGA | ¡ATENCIÓN | ATTENZIONE | POZOR | ДІККАТ | 注意 | 주의 | 注意 | 注意

English | WEEE

ATTENTION!!!

The product contains hazardous waste and/or recycling goods. According to the law it is not allowed to be disposed of in the household waste.

For more detailed information please contact the applicable collection point for hazardous waste or recycling goods.

FSP Group USA Corp.

Deutsch | WEEE

ACHTUNG!!

Das Produkt enthält gefährlichen Abfall und/oder Recyclinggüter. Laut Gesetz darf es nicht im Hausmüll entsorgt werden.

Für detailliertere Informationen wenden Sie sich bitte an den entsprechenden Sammelpunkt für gefährliche Abfälle oder Recyclinggüter.

FSP Group USA Corp.

Français | Politique de garantie

Merci d'avoir acheté un produit FSP!

FSP garantit que le produit sera exempt de défauts de matériau et de fabrication et fournit la période de garantie indiquée sur l'emballage du produit à compter de la date d'achat de l'alimentation.

Dans le cas où la politique de garantie peut être différente dans certaines régions, veuillez contacter le revendeur FSP agréé local où le produit à été acheté.

La garantie s'applique aux dommages causés par une utilisation normale et devient nulle si elle résulte, mais sans s'y limiter, des situations suivantes:

- Usure associée à l'utilisation normale
- Toute modification, abus, accident, démontage, mauvaise application ou réparation non autorisée
- Retrait de tout label ou autocollant du fabricant
- Toute mauvaise utilisation, y compris toute utilisation non conforme aux instructions fournies avec le produit
- Toute autre cause qui n'est pas liée à un défaut de matériau ou de fabrication du produit.

FSP Group USA Corp.

Polski | Polityka gwarancyjna

Dziękujemy za zakup produktu FSP!

FSP gwarantuje, że produkt będzie wolny od wad materiałowych i wykonawczych i zapewnia okres gwarancyjny wskazany na opakowaniu produktu od daty zakupu zasilacza.

W przypadku, gdy polityka gwarancyjna może różnić się w zależności od regionu, prosimy o kontakt z lokalnym autoryzowanym dealerem FSP, w którym produkt został zakupiony.

Gwarancja obejmuje uszkodzenia spowodowane normalnym użytkowaniem i traci ważność, jeśli wynikają one z, ale nie ograniczają się do, następujących sytuacji:

- Zużycie związane z normalnym użytkowaniem
- Jakiegokolwiek modyfikacje, nadużycie, wypadki, demontaż, niewłaściwe zastosowanie lub nieautoryzowane naprawy
- Usunięcie jakichkolwiek etykiet producenta lub naklejek
- Jakiegokolwiek niewłaściwe działanie, w tym jakiegokolwiek użycie niezgodne z dołączonymi instrukcjami produktu
- Jakakolwiek inna przyczyna, która nie dotyczy wady materiałowej lub wykonawczej produktu.

FSP Group USA Corp.

Español | Política de garantía

¡Gracias por comprar un producto FSP!

FSP garantiza que el producto estará libre de defectos de materiales y fabricación y ofrece el período de garantía indicado en el paquete del producto desde la fecha de compra de la fuente de alimentación.

Si la política de garantía es diferente en algunas regiones, comuníquese con el distribuidor autorizado de FSP local donde compró el producto.

La garantía cubre daños causados por el uso normal y se anula si resulta de, pero no se limita a, las siguientes situaciones:

- Desgaste asociado con el uso normal
- Cualquier modificación, abuso, accidente, desensamblaje, mala aplicación o reparación no autorizada
- Eliminación de cualquier etiqueta o pegatina del fabricante
- Cualquier operación incorrecta, incluyendo cualquier uso que no esté de acuerdo con las instrucciones del producto suministradas
- Cualquier otra causa que no esté relacionada con un defecto de materiales o fabricación del producto

FSP Group USA Corp.

Italiano | Política di garanzia

Grazie per aver acquistato un prodotto FSP!

FSP, l'ürünün malzeme ve işçilik hatalarından ari olacağına garanti eder ve ürün paketinde belirtilen garanti süresini, satın alma tarihinden itibaren sağlar.

Garanti politikası bazı bölgelerde farklı olabilir; ürünün satın alındığı yerel yetkilii FSP bayi ile iletişime geçin.

Garanti, normal kullanim sonucuu oluŝan hasarlara uygulanir ve aŝağıdaki durumlardan birinin sonucuu olarak geçersiz olur, ancak bunlarla sınırlı deđildir:

- Normal kullanim ile ilgili aŝınma ve yıpranma
- Herhangi bir deđiŝiklik, kötüye kullanim, kaza, sökme, yaniŝ kullanim veya yetkisiz onarım
- Üretici etiketi veya etiketlerinin çıkarılması
- Ürün talimatlarına uygun olmayan herhangi bir kullanim dahil olmak üzere yaniŝ kullanim
- Ürünün malzeme veya işçilik hatası ile ilgili olmayan herhangi bir baŝka neden.

Garanti, normal kullanim sonucuu oluŝan hasarlara uygulanir ve aŝağıdaki durumlardan birinin sonucuu olarak geçersiz olur, ancak bunlarla sınırlı deđildir:

- Normal kullanim ile ilgili aŝınma ve yıpranma
- Herhangi bir deđiŝiklik, kötüye kullanim, kaza, sökme, yaniŝ kullanim veya yetkisiz onarım
- Üretici etiketi veya etiketlerinin çıkarılması
- Ürün talimatlarına uygun olmayan herhangi bir kullanim dahil olmak üzere yaniŝ kullanim
- Ürünün malzeme veya işçilik hatası ile ilgili olmayan herhangi bir baŝka neden.

FSP Group USA Corp.

Español | WEEE

¡ATENCIÓN!!!

El producto contiene desechos peligrosos y/o materiales reciclables. Según la ley, no se debe desear en los residuos domésticos.

Para obtener más información, comuníquese con el punto de recolección aplicable para residuos peligrosos o materiales reciclables.

FSP Group USA Corp.

Italiano | WEEE

ATTENZIONE!!!

Il prodotto contiene rifiuti pericolosi e/o materiali da riciclare. Secondo la legge, non deve essere smaltito tra i rifiuti domestici.

Per informazioni dettagliate, contatta il punto di raccolta applicabile per rifiuti pericolosi o materiali da riciclare.

FSP Group USA Corp.

Čeština | Záruka

Děkujeme, že jste si zakoupili produkt FSP!

FSP zaručuje, že produkt bude bez vad v materiálu a zpracování a poskytuje záruční období uvedené na obalu produktu od data nákupu napájecího zdroje.

Pokud se politika záruky v některých regionech liší, kontaktujte prosím místního autorizovaného prodejce FSP, u kterého byl produkt zakoupen.

Záruka se vztahuje na poškození způsobená normálním používáním a zániká, pokud je způsobena, ale není omezena na následující situace:

- Opořtebení spojené s normálním používáním
- Jakákoli úprava, zneužití, nehoda, demontáž, nesprávné použití nebo neoprávněná oprava
- Odstranění jakékoli výrobní nálepky nebo nálepky
- Jákykoli nesprávný provoz, včetně jakéhokoli použití, které není v souladu s dodanými pokyny pro produkt
- Jakákoli jiná příčina, která nesouvisí s vadou materiálu nebo zpracování produktu.

FSP Group USA Corp.

FSP Group USA Corp.

Türkçe | Garanti Politikası

FSP ürünü satın aldıđınız için teŝekkür ederiz!

FSP, ürünün malzeme ve işçilik hatalarından ari olacağına garanti eder ve ürün paketinde belirtilen garanti süresini, satın alma tarihinden itibaren sağlar.

Garanti politikası bazı bölgelerde farklı olabilir; ürünün satın alındığı yerel yetkilii FSP bayi ile iletişime geçin.

Garanti, normal kullanim sonucuu oluŝan hasarlara uygulanir ve aŝağıdaki durumlardan birinin sonucuu olarak geçersiz olur, ancak bunlarla sınırlı deđildir:

- Normal kullanim ile ilgili aŝınma ve yıpranma
- Herhangi bir deđiŝiklik, kötüye kullanim, kaza, sökme, yaniŝ kullanim veya yetkisiz onarım
- Üretici etiketi veya etiketlerinin çıkarılması
- Ürün talimatlarına uygun olmayan herhangi bir kullanim dahil olmak üzere yaniŝ kullanim
- Ürünün malzeme veya işçilik hatası ile ilgili olmayan herhangi bir baŝka neden.

FSP Group USA Corp.

日本語 | 保証ポリシー

FSP製品をご購入いただき、ありがとうございます！

FSPは、製品が素材および作業の欠陥がないことを保証し、製品パッケージに記載された保証期間を購入日から提供します。

保証ポリシーが特定の地域で異なる場合があります。製品が購入された地域の認定FSP販売店にお問い合わせください。

保証は通常の使用によって発生した損傷に適用されますが、以下の状況から発生した場合は無効になります（ただし、これに限りません）：

- 通常使用による摩耗
- 変更、虐待、事故、分解、不適切な使用、または無許可の修理
- 製造元のラベルまたはシールの削除
- 提供された製品の取扱説明書に従わない使用を含む不適切な操作
- 製品の素材や作業の欠陥に関連しないその他の原因

FSP Group USA Corp.

FSP Group USA Corp.

FSP Group USA Corp.

FSP Group USA Corp.

FSP Group USA Corp.

한국어 | 보증 정책

FSP 제품을 구매해 주셔서 감사합니다!

FSP는 제품이 소재 및 제조상의 결함이 없음을 보증하며, 제품 패키지에 명시된 보증 기간을 구매일로부터 제공합니다.

보증 정책이 특정 지역에서 다를 수 있으므로 제품이 구매된 지역의 인증된 FSP 판매점에 문의하시기 바랍니다.

보증은 정상적인 사용으로 인한 손상에 적용되며, 다음과 같은 상황으로 인한 손상은 보증이 무효가 됩니다(단, 이에 국한되지 않음):

- 정상 사용에 따른 마모
- 수정, 남용, 사고, 분해, 잘못된 사용 또는 무단 수리
- 제조사의 라벨 또는 스티커 제거
- 제공된 제품 설명서에 따르지 않은 잘못된 사용
- 제품의 소재나 제조상의 결함과 관련 없는 기타 원인

FSP Group USA Corp.

FSP Group USA Corp.

FSP Group USA Corp.

FSP Group USA Corp.

FSP Group USA Corp.

繁體中文 | 保固政策

感謝您購買 FSP 產品！

FSP 保證產品在材質及工藝上無缺陷，並提供自購買電源日起計算的保固期，該期已在產品包裝上標明。

若保固政策在某些地區有所不同，請聯繫當地的授權 FSP 經銷商。保固適用於正常使用所造成的損壞，若因以下情況造成損壞則無效，

- 但不限於：
- 與正常使用相關的磨損
- 任何修改、濫用、事故、拆解、錯誤應用或未經授權的修理
- 移除任何製造商標籤或貼紙
- 任何不當操作，包括不遵循提供的產品使用說明的情況
- 任何不與材料或工藝缺陷有關的原因

FSP Group USA Corp.

FSP Group USA Corp.

FSP Group USA Corp.

FSP Group USA Corp.

FSP Group USA Corp.

FSP Group USA Corp.

FSP Group USA Corp.

簡中 | 保修政策

感谢您购买 FSP 产品！

FSP 保证产品在材质及工艺上无缺陷，并提供自购买电源日起计算的保修期，该期已在产品包装上标明。

若保修政策在某些地区有所不同，请联系当地的授权 FSP 经销商。保修适用于正常使用所造成的损坏，若因以下情况造成损坏则无效，

- 但不限于：
- 与正常使用相关的磨损
- 任何修改、濫用、事故、拆解、错误应用或未经授权的修理
- 移除任何制造商标签或贴纸
- 任何不当操作，包括不遵循提供的产品使用说明的情况
- 任何不与材料或工艺缺陷有关的原因

FSP Group USA Corp.

FSP Group USA Corp.

FSP Group USA Corp.

FSP Group USA Corp.

FSP Group USA Corp.

FSP Group USA Corp.

FSP Group USA Corp.

FSP Group USA Corp.

FSP Group USA Corp.

FSP Group USA Corp.

FSP Group USA Corp.

繁體中文 | WEEE

注意!!!

此產品包含危險廢料和/或可回收物品。根據法律，禁止將其丟棄於家庭垃圾中。

如需詳細信息，請聯繫適當的危險廢物或回收物品收集點。

FSP Group USA Corp.

FSP Group USA Corp.

FSP Group USA Corp.

FSP Group USA Corp.

FSP Group USA Corp.

FSP Group USA Corp.

FSP Group USA Corp.

FSP Group USA Corp.

FSP Group USA Corp.

FSP Group USA Corp.

FSP Group USA Corp.

FSP Group USA Corp.

FSP Group USA Corp.

FSP Group USA Corp.

FSP Group USA Corp.

FSP Group USA Corp.

FSP Group USA Corp.

FSP Group USA Corp.

FSP Group USA Corp.

FSP Group USA Corp.

FSP Group USA Corp.

FSP Group USA Corp.

FSP Group USA Corp.

FSP Group USA Corp.

FSP Group USA Corp.

FSP Group USA Corp.

FSP Group USA Corp.

FSP Group USA Corp.

FSP Group USA Corp.

FSP Group USA Corp.

Warranty Card

FSP Group USA Corp.

Thank you for purchasing FSP products!

FSP Technology Inc., the world's most respected designer and manufacturer of switching power supply unit (PSU) and mobile power solutions.

| |
|---------------------|
| Product Name |
| Date |
| Name |
| Phone |
| Shop |

FSP Group USA Corp.

FSP Group USA Corp.

FSP Group USA Corp.

FSP Group USA Corp.

FSP Group USA Corp.

FSP Group USA Corp.

FSP Group USA Corp.

FSP Group USA Corp.

FSP Group USA Corp.

FSP Group USA Corp.

FSP Group USA Corp.

FSP Group USA Corp.

FSP Group USA Corp.

FSP Group USA Corp.

FSP Group USA Corp.

FSP Group USA Corp.

FSP Group USA Corp.

FSP Group USA Corp.

FSP Group USA Corp.

FSP Group USA Corp.

FSP Group USA Corp.

FSP Group USA Corp.

FSP Group USA Corp.

FSP Group USA Corp.

FSP Group USA Corp.

FSP Group USA Corp.

FSP Group USA Corp.

FSP Group USA Corp.

FSP Group USA Corp.

FSP Group USA Corp.

FSP Group USA Corp.

FSP Group USA Corp.

FSP Group USA Corp.

FSP Group USA Corp.

FSP Group USA Corp.

FSP Group USA Corp.

FSP Group USA Corp.

FSP Group USA Corp.

FSP Group USA Corp.

FSP Group USA Corp.

FSP Group USA Corp.

FSP Group USA Corp.

FSP Group USA Corp.

FSP Group USA Corp.

FSP Group USA Corp.

FSP Group USA Corp.

FSP Group USA Corp.

FSP Group USA Corp.

FSP Group USA Corp.

FSP Group USA Corp.

FSP Group USA Corp.

FSP Group USA Corp.

FSP Group USA Corp.

FSP Group USA Corp.

FSP Group USA Corp.

FSP Group USA Corp.

FSP Group USA Corp.

FSP Group USA Corp.

FSP Group USA Corp.

FSP Group USA Corp.

FSP Group USA Corp.

FSP Group USA Corp.

FSP Group USA Corp.

FSP Group USA Corp.

FSP Group USA Corp.

FSP Group USA Corp.

FSP Group USA Corp.

FSP Group USA Corp.

FSP Group USA Corp.

FSP Group USA Corp.

FSP Group USA Corp.

FSP